

# Ósmosis Inversa Comercial Ligera

De 1 a 2 membranas de 4" x 40" y 4" x 21"  
Para caudales de .5 a 2 GPM (2 a 8 LPM)

Los sistemas de ósmosis inversa de la serie comercial ligera están diseñados para brindar durabilidad y rendimiento superior y son adecuados para el tratamiento de agua de pozo y agua de la red municipal que contengan sólidos disueltos de hasta 10,000 ppm.

La serie comercial ligera está fabricada con una estructura de lámina de acero pintada en polvo horneado (electroestática) con un diseño ultra delgado para adaptarse a áreas pequeñas.

Los sistemas de ósmosis inversa de la serie comercial ligera se han diseñado para capacidades que van desde **720 a 2,900 GPD** (galones por día) nominal.

Estos sistemas ofrecen protección por baja presión para protección de la bomba, y conexiones para una señal de entrada del nivel del tanque para el paro y arranque.

Estos modelos cuentan con componentes de alta calidad como una bomba de alta presión rotativa de paletas de acero inoxidable, membranas de baja energía, porta membranas clasificadas a 300 psi de acero inoxidable y un porta filtro (cartucho) con un prefiltro para retención de sedimentos de 5 micrones de 2.5" x 20".



## Características

1. Estructura y cubierta fabricados en acero con recubrimiento de pintura en polvo electeostática horneada.
2. Filtro sedimentador de 2.5 "x 20" 5 micras.
3. Bomba rotativa de paletas de alta presión de acero inoxidable con motor de alta eficiencia.
4. Membranas de ultra baja energía medida 4" x 40".
5. Medidor de flujo (rotámetro) de permeado.
6. Medidor de flujo (rotámetro) de concentrado con válvula de aguja integrada fabricada en acero inoxidable.
7. Válvula solenoide de alimentación de acero inoxidable.
8. Manómetro de presión de la bomba de 0-300 psi.
9. Interruptor de baja presión para protección de la bomba.
10. Opcional medidor de TDS (sólidos totales disueltos) en línea.
11. Conexiones para una señal de entrada de nivel del tanque para el paro y arranque.
12. Diagrama impreso en el tablero para fácil entendimiento de la lectura de los diferentes parámetros.
13. Interruptor general de encendido y apagado.
14. Recipientes de presión para membranas 300 psi

## Beneficios

- ◆ Sistemas totalmente equipados.
- ◆ Montado en patas niveladoras de goma.
- ◆ Componentes de fácil acceso.
- ◆ Gabinete eléctrico de acceso frontal con protección del motor.
- ◆ Componentes hidráulicos y cableado pre-ensamblado.
- ◆ Probado y conservado individualmente.
- ◆ Bajos costos de operación y mantenimiento.
- ◆ Mantenimiento y servicio sencillos.
- ◆ Garantía limitada de **18 meses**.

## Especificaciones del producto

Modelos	Arreglo	Tamaño del recipiente	Cantidad de recipientes	Tamaño de la membrana	Cantidad de membranas
Comercial L1-421	1	4021	1	4021	1
Comercial L1-440	1	4040	1	4040	1
Comercial L2-440	1:1	4040	2	4040	2

Modelos	Comercial L1-421	Comercial L1-440	Comercial L2-440
<b>Diseño</b>			
Configuración	1 sólo paso	1 sólo paso	1 sólo paso
Fuente de agua de alimentación	TDS <10,000 ppm	TDS <10,000 ppm	TDS <10,000 ppm
Tasa de recuperación estándar	15-25	15-25	30-40
<b>Flujo de agua producto y rechazo</b>			
Rechazo nominal de sal %	98	98	98
Flujo de permeado (GPD / GPM / LPM)	720 / 0.5 / 1.9	1,440 / 1 / 3.8	2,900 / 2 / 7.6
Flujo de alimentación mínimo (GPD / GPM / LPM)	4,800 / 3.34 / 0.89	9,600 / 6.68 / 1.78	19,200 / 13.36 / 3.56
Flujo de alimentación máximo (GPD / GPM / LPM)	5,700 / 2.29 / 12.43	11,400 / 4.58 / 24.86	22,800 / 9.16 / 49.72
Flujo mínimo de concentrado (GPD / GPM / LPM)	1,440 / 1 / 3.88	2,900 / 2 / 7.6	5,800 / 4 / 15.2
<b>Conexiones</b>			
Conexión de alimentación (in)	3/4 FNPT		
Conexión concentrada (in)	1/2 FNPT		
Conexión de permeado (in)	1/2 FNPT		
<b>Bombas</b>			
Tipo de bomba			
HP motor	0.25	0.33	0.75
RPM @ 60Hz			
<b>Sistema eléctrico</b>			
Voltaje estándar			
<b>Dimensiones</b>			
Dimensiones aproximadas. Alto x Ancho x Fondo (cm)	139 x 35 x 31.5		

Parámetros de prueba: 550 TDS filtrado (5 micrones), declarado, agua de alimentación municipal, 65 psi /4, 50 bar de presión de alimentación, 70 psi /4, 83 bar de presión de funcionamiento, 25 ° C, recuperación como se indica, 7,0 pH.  
 Datos tomados después de 90 minutos de funcionamiento.

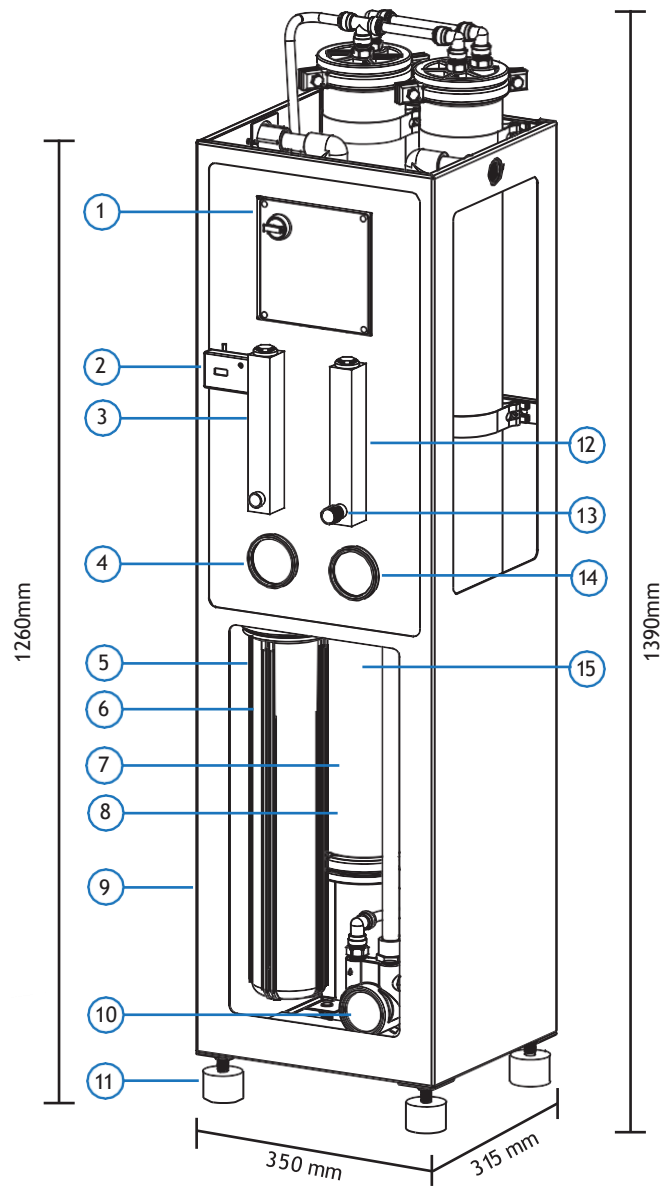

1. Gabinete eléctrico

2. Sensor de TDS (Solidos Totales Disueltos) en línea (Opcional).

3. Medidor de flujo de agua producto (Rotámetro).

4. Medidor de presión de bomba (Manómetro 0-300 psi).

5. Porta-filtro.

6. Cartucho sedimentador (pulidor).

7. Porta membrana de acero inoxidable 304.

8. Membrana.

9. RACK.

10. Bomba rotativa de paletas de alta presión en acero inoxidable.

11. Bases niveladoras.

12. Medidor de flujo de agua de rechazo (Rotámetro).

13. Válvula reguladora de rechazo.

14. Medidor de presión post-filtro (Manómetro 0-100 psi).

15. Válvula solenoide de entrada en acero inoxidable.